

# PRESS RELEASE



## コマニーが金沢工業大学とSDGsに関する共同研究開発 避難所ブース「MamoRoom」を発売

～工具不要組み立て10分のできる安心して着替えや授乳ができる空間～

パーティションで快適空間・機能空間を創造するメーカーのコマニー株式会社（本社：石川県小松市、代表取締役社長執行役員：塚本健太）は、金沢工業大学経営情報学科平本研究室・SDGs推進センター（センター長：平本督太郎）と共同で開発した避難所ブース「MamoRoom（マモールーム）」を2021年12月1日より全国の営業所で発売します。

昨今、震災などの天災が多く発生する中、被災地の避難所の大部屋内では、プライベートな空間を確保するすべがなく、特に女性にとって安心して着替えもできない環境です。その空間を少しでも良くしたいという思いから、被災地での避難所に関する様々な研究の調査・整理のほか、日本政府SDGs推進円卓会議構成員、防災に関する有識者、被災地支援を行うNPO等との意見交換、金沢工業大学の学生による脳波計を用いたプライベートブースでの快適性に関する研究等を経て、この度、避難所用プライベートブースの開発に至り、商品化しました。



▲避難所ブースMamoRoom



▲組み立ての様子 QRコードは組み立て動画



### ■非常時の環境を想定し、平常時でも二次活用できる設計

非常時だからこそ、清潔感や安心感を感じていただけるように、ビスや金物の端面など危機感を排し、ブースの入り口付近に十分にスペースが確保できない場合でも、扉が開くようにドアを斜めに配置しています。

また、パネルの取っ手や換気用の加工穴は携帯電話などが入らない寸法にすることで安心のレベルを向上していたり、面ファスナーの位置や量を調整し、組立てのしやすさと強度のバランスをとりました。

本商品は工具不要で2人で約10分程度で簡単に組立てができるようになっており、平常時もイベントや集中ブース等としての利用にも期待でき、備蓄がムダという認識が解消されるように設計されています。

コマニーでは、人の尊厳を守る空間を創り、より良く生きるための安心を提供し、災害時の二次被害者0（ゼロ）の社会実現に貢献していきます。



#### 【本件のお問合せ】

コマニー株式会社 経営企画部 経営企画課  
TEL：0761-21-1201 FAX：0761-24-1901  
担当：千葉



<https://www.comany.co.jp>



[facebook.com/comany.co.jp](https://facebook.com/comany.co.jp)

◆参考 <避難所ブースMamoRoom 商品概要>

避難所ブース MamoRoom	
サイズ	W1,150mm×D1,150mm×H2,170mm
材質	プラパール

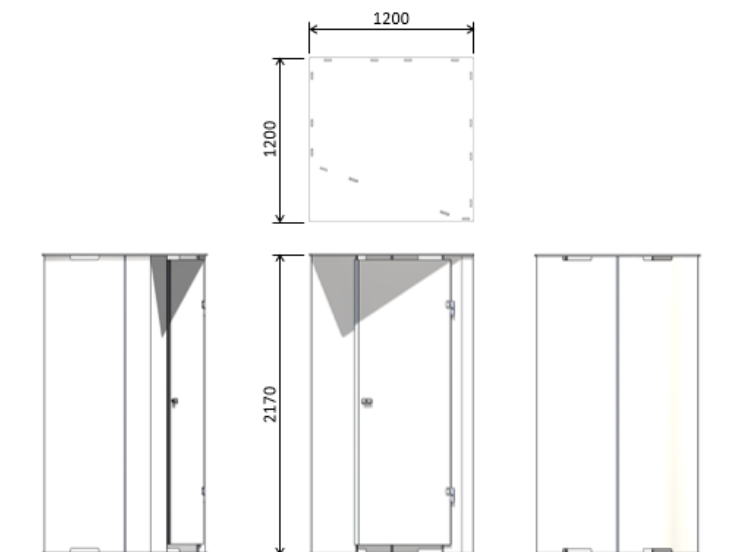
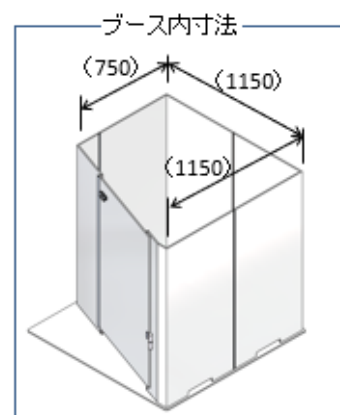
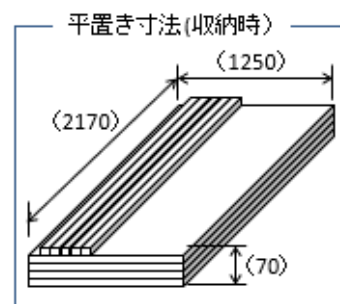

▲補強に面ファスナーを採用

工具不要のポイントは内側のベルク口による固定。  
簡易施工ながら簡単にはずれない設計

▲パネルはプラパール

3層構造で軽く、強度のある素材を採用。  
耐水・耐薬品性で、安心素材。  
リサイクル可能な素材となっています。  
※プラパールは川上産業株式会社の登録商標です。

◆コマニー株式会社 会社概要 (2021年3月現在)

商号	コマニー株式会社
所在地	〒923-8502 石川県小松市工業団地一丁目93番地
設立	昭和36年8月18日
資本金	7,121百万円
売上高	連結：28,812百万円 単体：28,809百万円
株式総数	9,924,075株
株主数	2,770名
従業員数	連結：1,252名 単体：1,102名
事業内容	間仕切製造及び設計、施工、販売ならびに内装工事

◆コマニー株式会社について

コマニーは「すべての人が光り輝く人生を送るために、より良く働き、より良く学び、より良く生きるための持続可能な環境づくり、人づくりに貢献する」を使命とし、あらゆる空間で機能性やデザイン性を追求した商品を提供している、パーティションのリーディングカンパニーです。

オフィスビル、工場、教育、医療、福祉、商業、公共施設などあらゆる空間で、機能性やデザイン性を追求した空間・間仕切製品をご提供します。

【本件のお問合せ】

コマニー株式会社 経営企画部 経営企画課  
TEL：0761-21-1201 FAX：0761-24-1901  
担当：千葉



<https://www.comany.co.jp>



<facebook.com/comany.co.jp>