

# PRESS RELEASE



## LIXILとコマニーが協業 トイレ空間BIMデータを共同開発 ～規格統一したトイレブースと衛生設備のセットデータを無料提供～

コマニー株式会社（本社：石川県小松市、代表取締役社長執行役員：塚本健太、以下コマニー）は、株式会社LIXIL（本社：東京都江東区、社長：瀬戸欣哉、以下LIXIL）と共同でトイレブースと衛生設備がセットになったBIMデータを開発し、11月2日より、それぞれの公式WEBサイトにて公開とデータ提供をいたしました。

### ■法規制に合致したトイレ空間が簡単に設計できる共同開発したBIMデータ

日本の建設業界は、低い生産性・労働者の高齢化・労働災害・環境問題など多くの課題があるとされています。その課題を解決する取り組みとして、近年ではBIMの活用を各社が取り組み始めています。

しかし、現在各社がBIMデータを制作する際には、独自にモデルを作り込んでおり、データ規格がバラバラな状況があります。一つの建築物を設計する際には、これを扱う設計士などのユーザー側でデータの規格を統一するという手間が発生していたりします。そのような手間を減らし、BIMデータの普及、建設業界の課題解決に貢献しようという考えのもと、LIXILとコマニーでトイレ空間の要素である便器およびその器具周辺アクセサリーとトイレブースが一体となった「トイレ空間BIMデータ」の共同開発を行いました。

今回、共同開発したBIMデータは「福祉のまちづくり条例」やバリアフリー法「高齢者、障害者等の円滑な移動等に配慮した建築設計標準」などの基準を満たした5タイプ10種類（L、R合わせて）となっており、簡単に法規制に合致したトイレ空間を設計することができます。LIXIL、コマニーの各社公式WEBサイトより無料の会員登録でご利用いただけます。

コマニーでは2017年よりBIMを導入しています。これまでは設計段階での活用を行っていましたが、今回のBIMデータ共同開発を皮切りに当社商品のBIMデータを多くの設計士の方にご利用いただき、設計から施工まで一環してBIMを活用できる社内体制の構築と情報発信をまいります。

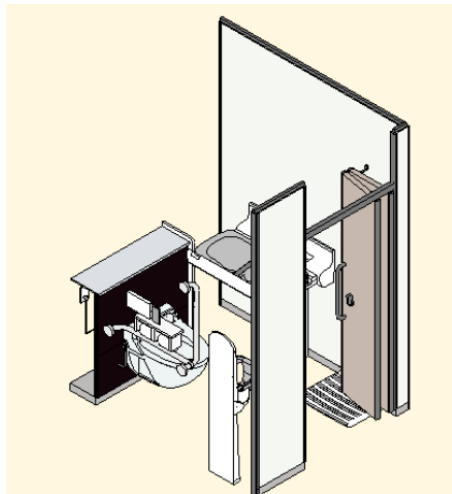

▲BIMモデルの一例

### ■提供している共同開発したトイレ空間BIMデータ

- |                |                |
|----------------|----------------|
| ①一般トイレ_L       | ②一般トイレ_R       |
| ③乳幼児連れ対応トイレ_L  | ④乳幼児連れ対応トイレ_R  |
| ⑤簡易型車いす対応トイレ_L | ⑥簡易型車いす対応トイレ_R |
| ⑦オストメイト対応トイレ_L | ⑧オストメイト対応トイレ_R |
| ⑨多機能トイレ_L      | ⑩多機能トイレ_R      |

### ■無料会員登録にてご利用いただけます。

コマニー公式WEBサイト CAD/BIMデータ  
<https://www.comany.co.jp/cad/>



### 【メディアからの本件のお問合せ】

コマニー株式会社 サステナビリティ経営推進室  
TEL：0761-21-1201 FAX：0761-24-1901  
担当：北村 E-mail：n-kitamura@po.comany.co.jp



<https://www.comany.co.jp>



[facebook.com/comany.co.jp](https://facebook.com/comany.co.jp)

## ◆参考

※**BIM** Building Information Modelingの略で、コンピューター上で3Dの建築モデルを構築するシステムです。1つのモデルから平面図や立面図など複数の図面を作成でき、3Dによって建物の完成形を具体的にイメージすることが容易となります。また、コストや管理情報などの情報を付加することもでき、設計、施工から管理まであらゆる工程で情報を活用することができます。

### ◆コマニー株式会社 会社概要 (2020年3月現在)

商号	コマニー株式会社
所在地	〒923-8502 石川県小松市工業団地一丁目93番地
設立	昭和36年8月18日
資本金	7,121百万円
売上高	連結：32,485百万円 単体：31,738百万円
株式総数	9,924,075株
株主数	2,798名
従業員数	連結：1,234名 単体：1,081名
事業内容	間仕切製造 及び 設計、施工、販売ならびに内装工事

### ◆コマニー株式会社について

コマニーは「すべての人が光り輝く人生を送るために、より良く働き、より良く学び、より良く生きるための持続可能な環境づくり、人づくりに貢献する」を使命とし、あらゆる空間で機能性やデザイン性を追求した商品を提供している、パーティションのリーディングカンパニーです。

オフィスビル、工場、教育、医療、福祉、商業、公共施設などあらゆる空間で、機能性やデザイン性を追求した空間・間仕切製品をご提供します。

### 【メディアからの本件のお問合せ】

コマニー株式会社 サステナビリティ経営推進室  
TEL：0761-21-1201 FAX：0761-24-1901  
担当：北村 E-mail：n-kitamura@po.comany.co.jp



<https://www.comany.co.jp>



[facebook.com/comany.co.jp](https://facebook.com/comany.co.jp)